

# REDMOND

## Умный цоколь SkySocket RSP-202S

Руководство по эксплуатации

## A1

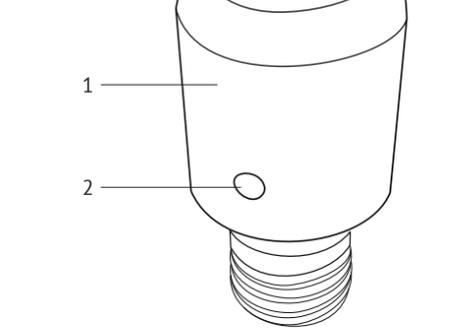

**Если вы не получили требуемое качество обслуживания в сервисе, обращайтесь в головной сервисный центр по контактнм данным, указанным в условиях гарантийного обслуживания**

Продукция REDMOND имеет сертификаты соответствия требованиям законодательства Республики Беларусь.

Продукция REDMOND имеет сертификаты соответствия требованиям законодательства Республики Беларусь.

Продукция REDMOND имеет сертификаты соответствия требованиям законодательства Республики Беларусь.

## УВАЖАЕМЫЙ ПОКУПАТЕЛЬ!

Благодарим вас за то, что отдали предпочтение бытовой технике REDMOND. REDMOND – это качество, надежность и неизменно внимательное отношение к потребностям клиентов. Надеемся, что вам понравится продукция компании и вы также будете выбирать наши изделия в будущем.

Умный цоколь SkySocket RSP-202S предназначен для дистанционного управления подачей электроэнергии к осветительным приборам.

*Хотите узнать больше? Посетите наш сайт www.redmond.comany.*

Здесь вы найдете актуальную информацию о предлагаемой технике REDMOND и ожидаемых новинках, сможете получить консультацию онлайн, а также заказать продукцию REDMOND и оригинальные аксессуары к ней в нашем интернет-магазине.

**Служба поддержки пользователей REDMOND в России: 8-800-200-77-21 (звонок по России бесплатный).**

**Прежде чем использовать данное изделие, внимательно прочитайте руководство по эксплуатации и сохраните его в качестве справочника. Правильное использование прибора значительно продлит срок его службы.**

**Меры безопасности и инструкции, содержащиеся в данном руководстве, не охватывают все возможные ситуации, которые могут возникнуть в процессе эксплуатации прибора. При работе с устройством пользователь должен руководствоваться здравым смыслом, быть осторожным и внимательным.**

## МЕРЫ БЕЗОПАСНОСТИ

- Производитель не несет ответственности за повреждения, вызванные несоблюдением техники безопасности и правил эксплуатации изделия.
- Данный электроприбор предназначен для использования в бытовых условиях и может применяться в квартирах, загородных домах или в других подобных условиях непромышленной эксплуатации. Промышленное или любое другое нецелевое использование устройства будет считаться нарушением условий надлежащей эксплуатации изделия. В этом случае производитель не несет ответственности за возможные последствия.
- Не рекомендуется эксплуатация прибора на открытом воздухе: попадание влаги или посторонних предметов внутрь корпуса устройства может привести к его серьезным повреждениям.

**STOP** *ЗАПРЕЩАЕТСЯ погружать корпус прибора в воду и помещать его под струю воды!*

- Прибор не предназначен для использования лицами (включая детей) с пониженными физическими, психическими или умственными способностями или при отсутствии у них опыта или знаний, если они не находятся под контролем или не проинструктированы об использовании прибора лицом, ответственным за их безопасность. Дети должны находиться под присмотром для недопущения игры с прибором.
- Запрещены самостоятельный ремонт прибора или внесение изменений в его конструкцию. Ремонт прибора должен производиться исключительно специалистом

авторизованного сервис-центра. Непрофессионально выполненная работа может привести к поломке прибора, травмам и повреждению имущества.

**STOP** *ВНИМАНИЕ! Запрещена эксплуатация прибора при любых неисправностях.*

<b>Технические характеристики</b>	
Модель.....	SkySocket RSP-202S
Напряжение.....	110–240 В, 50 Гц
Максимальная мощность нагрузки.....	60 Вт
Стандарт цоколя.....	E27
Материал корпуса.....	термостойкий пластик
Тип управления.....	ручной, дистанционный ( <i>Ready for Sky</i> )
Индикация работы.....	звукочувствительная
Стандарт передачи данных.....	Bluetooth v4.0
Поддержка на операционных системах.....	iOS, Android
Защита от резкого перепада напряжения.....	есть
Габаритные размеры.....	85 × Ø42 мм
Вес нетто.....	51 г

<b>Комплектация</b>	
Умный цоколь.....	1 шт.
Руководство по эксплуатации.....	1 шт.

**Производитель имеет право на внесение изменений в дизайн, комплектацию, а также в технические характеристики изделия в ходе постоянного совершенствования своей продукции без дополнительного уведомления об этих изменениях. В технических характеристиках допускается погрешность ±10%.**

### Устройство модели **A1**

- Корпус прибора
- Кнопка управления

### I. ПЕРЕД НАЧАЛОМ ИСПОЛЬЗОВАНИЯ

Осторожно достаньте изделие и его комплектующие из коробки. Удалите все упаковочные материалы и рекламные наклейки.

**STOP** *Обязательно сохраните на месте предупреждающие наклейки, наклейки-указатели (при наличии) и табличку с серийным номером изделия на его корпусе!*

*После транспортировки или хранения при низких температурах необходимо выдержат прибор при комнатной температуре не менее 2 часов перед включением.*

Перед использованием убедитесь в том, что внешние и видимые внутренние части прибора не имеют повреждений, сколов и других дефектов.

### II. ЭКСПЛУАТАЦИЯ ПРИБОРА

**STOP** *Прибор предназначен только для работы со светодиодными и люминесцентными лампами.*

**ЗАПРЕЩАЕТСЯ** использование прибора *с* лампами накаливания (в том числе галогеновыми).

#### Использование прибора

- Загрузите приложение Ready for Sky из App Store или Google Play.
- Запустите приложение *Ready for Sky*, создайте аккаунт и следуйте появляющимся подсказкам.
- Вкрутите умный цоколь с установленной в него лампой к обесточенному патрону осветительного прибора. Подключите осветительный прибор к электросети.
- Из списка доступных устройств выберите подключаемый прибор. Нажмите и удерживайте кнопку управления, пока прибор не подаст три коротких звуковых сигнала.
- Отсутствие кнопки, начнется процесс синхронизации. После окончания синхронизации прибор перейдет в режим ожидания.
- Для отключения возможности дистанционного управления прибором и удаления информации о ранее подключенных устройствах в режиме ожидания нажмите и удерживайте кнопку управления, пока не прозвучит длинный сигнал. Отсутстие кнопки, прибор перейдет в режим ожидания.

**STOP** *Для обеспечения стабильной связи мобильное устройство должно находиться не более чем в 15 метрах от прибора.*

### III. УХОД ЗА ПРИБОРОМ

Прежде чем приступать к очистке прибора, убедитесь, что он отключен от электросети. Очищайте корпус изделия мягкой влажной салфеткой или губкой. Перед повторным использованием или перед хранением вытрите прибор насухо.

**STOP** *ЗАПРЕЩАЕТСЯ погружать корпус прибора в воду или помещать его под струю воды! Не допускайте попадания влаги на контакты или внутрь корпуса прибора.*

**STOP** *ЗАПРЕЩАЕТСЯ использование при очистке прибора грубых салфеток или губок, абразивных паст. Также недопустимо использование любых химических агрессивных веществ.*

#### Хранение и транспортировка

Храните прибор в сухом вентилируемом месте вдали от нагревательных приборов и попадания прямых солнечных лучей.

При транспортировке и хранении запрещается подвергать прибор механическим воздействиям, которые могут привести к повреждению прибора и/или нарушению целостности упаковки.

Необходимо беречь упаковку прибора от попадания воды и других жидкостей.

### IV. ПЕРЕД ОБРАЩЕНИЕМ В СЕРВИС-ЦЕНТР

Неисправность	Возможная причина	Способ устранения
Прибор не включается	Прибор неплотно соединен с патроном осветительного прибора	Убедитесь, что прибор плотно закреплен в патроне
	Выключатель электропитания, патрон или электророзетка неисправны	Убедитесь в исправности выключателя питания, патрона и электророзетки
Попытка синхронизации не удалась	Отключена функция <i>Bluetooth</i> на мобильном устройстве	Включите функцию <i>Bluetooth</i> на мобильном устройстве
	Приложение <i>Ready for Sky</i> на мобильном устройстве не активно	Откройте приложение <i>Ready for Sky</i> на мобильном устройстве
	Синхронизируемые устройства находятся слишком далеко	Убедитесь, что устройства находятся друг от друга

**STOP** *В случае если неисправность устранить не удалось, обратитесь в авторизованный сервисный центр.*

**Внимание!** В случае возникновения какого-либо сбоя в работе приложения *Ready for Sky* обращение в сервисный центр не обязательно. Обратитесь в службу технической поддержки REDMOND и получите консультацию наших специалистов по устранению ошибки и/или сбоя в работе *Ready for Sky*. Ваши предложения и замечания по работе приложения будут учтены при очередном обновлении. Контактные данные службы поддержки пользователей продукции REDMOND в вашей стране можно найти на сайте [www.redmond.comany](http://www.redmond.comany). Вы также можете получить помощь, заполнив на данном сайте форму обратной связи.

### V. ГАРАНТИЙНЫЕ ОБЯЗАТЕЛЬСТВА

На данное изделие предоставляется гарантия сроком на 12 месяцев с момента приобретения. В течение гарантийного периода изготовитель обязуется устранить путем ремонта, замены деталей или замены всего изделия любые заводские дефекты. Гарантия вступает в силу только в том случае, если дата покупки подтверждена печатью магазина и подписью продавца на оригинальном гарантийном талоне. Настоящая гарантия признается лишь в том случае, если изделие применялось в соответствии с руководством по эксплуатации, не ремонтировалось, не разбиралось и не было повреждено в результате неправильного обращения с ним, а также сохранена полная комплектность изделия. Данная гарантия не распространяется на естественный износ изделия.

Срок службы изделия и срок действия гарантийных обязательств на него исчисляются со дня продажи или с даты изготовления изделия (в случае, если дату продажи определить невозможно). Дату изготовления прибора можно найти в серийном номере, расположенном на идентификационной наклейке на корпусе изделия. Серийный номер состоит из 13 знаков. 6-й и 7-й знаки обозначают месяц, 8-й – год выпуска устройства.

0	0	0	0	0	1	1	2	3	3	3	3	3
1 – месяц производства (01 – январь, 02 – февраль ... 12 – декабрь)						2 – год производства (1 – 2011 г., 2 – 2012 г. ... 0 – 2020 г.)						
3 – серийный номер модели												

Установленный производителем срок службы прибора составляет 3 года со дня его приобретения при условии, что эксплуатация изделия производится в соответствии с данным руководством и применимыми техническими стандартами.

**STOP** *Упаковку, руководство пользователя, а также сам прибор необходимо утилизировать в соответствии с местной программой по переработке отходов. Не выбрасывайте такие изделия вместе с обычным бытовым мусором.*

### VI. УСЛОВИЯ ГАРАНТИЙНОГО ОБСЛУЖИВАНИЯ

Данная программа несет гарантийные обязательства в течение 12 месяцев со дня продажи товара. Сроки действительны только при соблюдении клиентом условий гарантийного обслуживания. Настоящая гарантия не распространяется на изделия, используемые в промышленных и/или коммерческих целях.

Настоящая гарантия действует в случае, если гарантийный талон правильно заполнен, имеются дата продажи, печать, подпись продавца и покупателя, серийный номер аппарата.

Запрещается вносить изменения, стирать или переписывать данные, указанные в гарантийном талоне. При внесении изменений в гарантийный талон изделие снимается с гарантийного обслуживания.

#### Гарантия не распространяется на изделия с повреждениями, вызванными:

- неправильной эксплуатацией, небрежным обращением, неправильным подключением, несоблюдением прилагаемого руководства;
- механическими, тепловыми и иными повреждениями, возникшими по причине неправильной эксплуатации, небрежном отношении или несчастном случае;
- попаданием внутрь посторонних предметов, жидкостей, насекомых, грызунов и т.д.;
- подключением в сеть с напряжением, отличным от указанного в правилах эксплуатации на данное изделие, или с несоответствием стандартным параметрам питающей сети;
- неквалифицированным ремонтом и другими вмешательствами, повлекшими изменения конструкции изделия;
- действиями непреодолимой силы (пожар, наводнение, молния и др.);
- воздействием высоких внешних температур на термостойкие части изделия;
- изменением, удалением или неразборчиво напечатанным серийным номером. Гарантия не распространяется на узлы, механизмы и аксессуары, имеющие естественный срок износа. В соответствии с руководством по эксплуатации под действие гарантии не подпадают работы по периодическому обслуживанию прибора.

**Адрес организации, уполномоченной на принятие претензий от покупателей и производящей ремонт и техническое обслуживание товара: Россия, г. Санкт-Петербург, ул. Шенгетовская, д. 1, 000 «Ра сервис». Тел.: 8(812)740-16-28.**

**Информацию о наличии сервисных центров в вашем регионе и стране можно уточнить на сайте: [www.redmond.comany/services](http://www.redmond.comany/services).**

<b>Информация о произведенных ремонтах</b> / Дані про зроблені ремонти / Жасалган жөндеулер туралы деректер / Information on repairs made	
<b>Гарантийный талон №/</b> Гарантийний талон № / № кепілдік талон / Warranty service coupon №	
<b>Дата приема</b> / Дата прийому / Кабылданган күні / Reception Date	<b>Дата выдачи</b> / Дата видачі / Берілген күні / Collection Date
<b>Заявленный дефект</b> / Заявлений дефект / Мәлімделген ақау / Claimed defect	
<b>Описание ремонта</b> / Опис ремонту / Жөндеудің сипаттамасы / Repair Description	
<b>Подпись</b> / Підпис / Колы / Signature	<b>Печать сервисного центра</b> / Печатка / Сатушы / Impress

**Служба поддержки пользователей в России: тел. 8-800-200-77-41 (звонок по России бесплатный) или +7-812-318-15-49 (Пн-Пт с 9 до 18 по МСК).**

**Служба поддержки пользователей в Республике Беларусь: тел. 8-820-007-10-211 (звонок по Республике Беларусь бесплатный).**

## UKR

**STOP** *Перед початком використання уважно прочитайте інструкцію з експлуатації і збережіть її як довідник. Правильне використання приладу значно продовжить термін його служби.*

**Заходи безпеки та інструкції, що містяться в цьому посібнику, не охоплюють всі можливі ситуації, які можуть виникнути в процесі експлуатації приладу. Під час використання пристрою користувач повинен керуватися здоровим глуздом, бути обережним і уважним.**

### ЗАХОДИ БЕЗПЕКИ

- Виробник не несе відповідальності за пошкодження, спричинені недотриманням вимог щодо техніки безпеки та правил експлуатації виробу.
- Даний електроприлад призначений для використання в побутових умовах і може застосовуватися в квартирах, заміських будинках або в інших подібних умовах непромислової експлуатації. Промислове або будь-яке інше нецільове використання пристрою вважатиметься порушенням умов належної експлуатації виробу. У цьому випадку виробник не несе відповідальності за можливі наслідки.
- Забороно експлуатацію приладу на відкритому повітрі: потрапляння вологи або сторонніх предметів всередину корпусу пристрою може призвести до його серйозних пошкоджень.

**STOP** *ЗАБОРОНЯЄТЬСЯ занурювати корпус приладу у воду або поміщати його під струмінь води!*

- Даний прилад не призначений для використання людьми (в тому числі дітьми), в яких є фізичні, нервові або психічні відхилення або брак досвіду та знань, за винятком випадків, коли за такими особами здійснюється нагляд або проводиться їхній інструктаж щодо використання даного приладу особою, що відповідає за їхню безпеку. Необхідно наглядати за дітьми, щоб не допустити їхніх ігор із приладом, його комплектуючими, а також заводською упаковкою. Очищення й обслуговування пристрою не мають виконувати діти без нагляду дорослих.
- Забороно самостійний ремонт приладу або внесення змін до його конструкції. Ремонт приладу має здійснювати винятково фахівцем авторизованого сервіс-центру. Некваліфіковано виконана робота може призвести до поломики приладу, травм і пошкодження майна.

**STOP** *УВАГА! Заборонено використання приладу за будь-яких несправностей.*

<b>Технічні характеристики</b>	
Модель.....	SkySocket RSP-202S
Напруга.....	110–240 В, 50 Гц
Максимальна потужність.....	60 Вт
Стандарт цоколя.....	E27
Матеріал корпусу.....	вогнетривкий пластик
Тип управління.....	ручний, дистанційний ( <i>Ready for Sky</i> )
Індикація роботи.....	звукочувствительная
Протокол передачі даних.....	Bluetooth v4.0
Підтримка на операційних системах.....	iOS, Android
Захист від різкого перепаду напруги.....	є
Габаритні розміри.....	85 × Ø42 мм
Вага нетто.....	51 г

<b>Комплектація</b>	
Розумний цоколь.....	1 шт.
Інструкція з експлуатації.....	1 шт.

**STOP** *Виробник має право на внесення змін до дизайну, комплектації, а також до технічних характеристик виробу під час вдосконалення своєї продукції без додаткового повідомлення про ці зміни. У технічних характеристиках допускається похибка ±10%.*

#### Будова приладу **A1**

- Корпус приладу
- Кнопка управління

### I. ПЕРЕД ПОЧАТКОМ ВИКОРИСТАННЯ

Акуратно дістаньте виріб і його комплектуючі з коробки. Видаліть усі пакувальні матеріали та рекламні наклейки.

**STOP** *Обов'язково збережіть на місці застережні наклейки, наклейки-показники (за наявності) і табличку з серійним номером виробу на його корпусі!*

*Після транспортування або зберігання за низьких температур необхідно витримати прилад за кімнатної температури не менше ніж 2 години перед увімкненням.*

Перед приготуванням переконайтеся в тому, що зовнішні й видимі внутрішні частини приладу не мають пошкоджень, сколів та інших дефектів.

### II. ЕКСПЛУАТАЦІЯ ПРИЛАДУ

**STOP** *Прилад призначений тільки для роботи зі світлодіодними та люмінесцентними лампами.*

**ЗАБОРОНЯЄТЬСЯ** використання приладу *з* лампами розжарювання (зокрема галогеновими).

#### Використання приладу

- Завантажте додаток *Ready for Sky* з магазина додатків App Store або Google Play (залежно від операційної системи використовуваного пристрою) на свій смартфон або планшет.
- Запустіть додаток *Ready for Sky*, створіть акаунт і дотримуйтеся підказок, що з'являються на екрані.
- Вкрутіть розумний цоколь зі встановленою в нього лампою до знеструменого патрона освітлювального приладу. Підключіть освітлювальний прилад до електромережі.
- Із списку доступних пристроїв виберіть прилад, що підключається. Натисніть і утримуйте кнопку управління, поки прилад не подасть три короткі звукові сигнали.
- Відпустіть кнопку, почнеться процес синхронізації. Після завершення синхронізації прилад перейде в режим очікування.
- Для виикнення можливості дистанційного управління приладом і видлення інформації про раніше підключені пристрої в режимі очікування натисніть і утримуйте кнопку управління, поки не пролунає довгий сигнал. Відпустіть кнопку, прилад перейде в режим очікування.

**STOP** *Для забезпечення стабільного зв'язку мобільний пристрій має знаходитися не далі ніж за 15 метрів від приладу.*

### III. ДОГЛЯД ЗА ПРИЛАДОМ

#### Загальні рекомендації щодо очищення

Перш ніж розпочати очищення приладу, переконайтеся, що він відключений від електромережі. Протирайте корпус приладу вологою м'якою тканиною. Перед повторною експлуатацією або зберіганням повністю просушіть усі частини приладу.

**STOP** *ЗАБОРОНЯЄТЬСЯ занурювати корпус приладу у воду або поміщати його під струмінь води! Не допускайте потрапляння вологи на контактні штири або всередину корпусу приладу.*

**STOP** *ЗАБОРОНЯЄТЬСЯ використання під час очищення приладу грубих серветок або губок, абразивних паст. Також не можна використовувати будь-які хімічно агресивні або інші речовини.*

#### Зберігання та транспортування

Зберігайте прилад у сухому вентильованому місці подалі від нагрівальних приладів і прямих сонячних променів.

Під час транспортування та зберігання забороняється піддавати прилад механічному впливу, який може призвести до пошкодження пристрою та/або порушення цілісності упаковки.

Необхідно беретти упаковку приладу від потрапляння води й інших рідин.

### IV. ПЕРЕД ЗВЕРНЕННЯМ ДО СЕРВИС-ЦЕНТРУ

Несправність	Можлива причина	Спосіб усунення
Прилад не працює	Прилад нецільно з'єднаний із патроном освітлювального приладу	Переконайтеся, що прилад щільно закріплений у патроні
	Вимикач електроживлення, патрон або електророзетка несправні	Переконайтеся в справності вимикача живлення, патрона й електророзетки
Спроба синхронізації не вдалася	Вимкнено функцію <i>Bluetooth</i> на мобільному пристрої	Увімкніть функцію <i>Bluetooth</i> на мобільному пристрої
	Додаток <i>Ready for Sky</i> на мобільному пристрої не активний	Відкрийте додаток <i>Ready for Sky</i> на мобільному пристрої
	Прилад та мобільний пристрій знаходяться дуже далеко один від одного	Переконайтеся, що дистанція між пристроями не перевищує 15 метрів

**STOP** *У разі, якщо несправність усунути не вдалося, зверніться до авторизованого сервісного центру.*

**УВАГА!** У разі виникнення будь-якого збою в роботі додатка *Ready for Sky* звернення до сервісного центру не обов'язкове. Зверніться до служби технічної підтримки REDMOND і отримайте консультацію наших фахівців із усунення помилки та збою в роботі *Ready for Sky*. Ваші пропозиції та зауваження щодо роботи додатка буде враховано під час чергового оновлення. Контактні дані служби підтримки користувачів продукції REDMOND у вашій країні можна знайти на сайті [www.redmond.comany](http://www.redmond.comany). Ви також можете отримати допомогу, заповнивши на даному сайті форму зворотного зв'язку.

### V. ГАРАНТІЙНІ ЗОБОВ'ЯЗАННЯ

На даний виріб надається гарантія терміном на 12 місяців з моменту придбання. Протягом гарантійного періоду виготовлювач зобов'язується усунути шляхом ремонту, заміни деталей або заміни усього виробу будь-які заводські дефекти. Гарантія набирає сили тільки в тому випадку, якщо дата покупки підтверджена печаткою магазину і підписом продавця на оригінальному гарантійному талоні. Дійсною гарантія визнається лише в тому випадку, якщо виріб застосовувався відповідно до інструкції з експлуатації, не ремонтувався, не розбирався і не був пошкоджений в результаті неправильного поводження з ним, а також збережена повна комплектність виробу. Дана гарантія не поширюється на природний знос виробу. Термін служби виробу і термін дії гарантійних зобов'язань на нього обчислюються з дня продажу або з дати виготовлення виробу (у випадку, якщо дату продажу визначити неможливо).

Дату виготовлення приладу можна знайти в серійному номері, розташованому на ідентифікаційній наклейці на корпусі виробу. Серійний номер складається з 13 знаків. 6-й і 7-й знаки позначають місяць, 8-й – рік випуску пристрою.

<b>Информация о произведенных ремонтах</b> / Дані про зроблені ремонти / Жасалган жөндеулер туралы деректер / Information on repairs made	
<b>Гарантийный талон №/</b> Гарантийний талон № / № кепілдік талон / Warranty service coupon №	
<b>Дата приема</b> / Дата прийому / Кабылданган күні / Reception Date	<b>Дата выдачи</b> / Дата видачі / Берілген күні / Collection Date
<b>Заявленный дефект</b> / Заявлений дефект / Мәлімделген ақау / Claimed defect	
<b>Описание ремонта</b> / Опис ремонту / Жөндеудің сипаттамасы / Repair Description	
<b>Подпись</b> / Підпис / Колы / Signature	<b>Печать сервисного центра</b> / Печатка / Сатушы / Impress

0	0	0	0	0	1	1	2	3	3	3	3	3
1 – мiсязь виро́бництва (01 – сiчень, 02 – лютий, … 12 – грудень)	2 – рiк виро́бництва (1 – 2011 р., 2 – 2012 р. … 0 – 2020 р.)	3 – серiйний номер моделi										

Встановлений виробником термін служби приладу складає 3 роки з дня його придбання за умови, що експлуатація виробу здійснюється відповідно до цієї інструкції і застосованих технічних стандартів.

*Уважку, посiбник користувача, а також сам прилад необхiдно утилізувати вiд-по-Уважку, посiбник користувача, а також сам прилад необхiдно утилізувати вiдповiдно до мiсцевої програми з переробки вiдходiв. Не викидайте такi вироби разом з звичайним побутовим смiттям.*

## VI. УМОВИ ГАРАНТІЙНОГО ОБСЛУГОВУВАННЯ

Ця програма несе гарантіїні зобов'язання впродовж 12 місяців з дня продажу товару або з дати відновлення виробу (у випадку, якщо дату продажу визначити неможливо). Терміни дієсні тільки при дотриманні клієнтом умов гарантійного обслуговування. Справжня гарантія не поширюється на вироби, що використовуються з промисловою і/або комерційною метою.

Справжня гарантія діє в наступних випадках: якщо гарантійний талон правильно заповнений, є дата продажу, печатка, білш продавця і покупця, серійний номер апарату.

Заборонається вносити зміни, стирати або переписувати дані, вказані в гарантійному талоні. При внесенні змін до гарантійного талона прилад знімається з гарантійного обслуговування.

**Гарантія не поширюється на вироби з uszkodженнями, викликаними:**

- неправильною експлуатацією, недбалим користуванням, неправильним підключенням, недотриманням доданої інструкції;
- механічними, тепловими і іншими uszkodженнями, що виникли унаслідок неправильної експлуатації, недбалоого користування або нещасного випадку;
- несвочасним чищенням фільтрів, пілозбірників і інших частин і аксесуарів, що замінює періодичного чищення і заміни;
- попаданням в електричні сторонніх предметів, рідин, комах, гризунів і так далі;
- усzkodженням всередині кабелів;
- підключенням в мережу з напругою, що відрізняється від вказаної в правилах експлуатації до цього приладу, або з невідповідністю стандартним параметрам мережі живлення;
- некваліфікованим ремонтом і іншими втручаннями, що спричинили зміни конструкції виробу;
- діями нездоланної сили (пожежа, повінь, блискавка та ін.);
- дією високх зовнішніх температур на нетермостійкі частини виробу;
- зімною, видаленням або нерозбірливо наддукованим серійним номером.

Гарантія не поширюється на вузли, механізми і аксесуари, що мають природний термін зносу (штuki для пилососів, металеві чаші мультиварок і форми для випікання з антипригарними покриттями, сітка-ніж для соковижималок, ножі, мішки-пілозбірники, змінні фільтри, шампуні, рідини і так далі), а також акумуляторні джерела живлення і батареї живлення. Відповідно до посібника з експлуатації, під дію гарантії не потрапляють роботи з періодичного обслуговування приладу.

**Інформацію про наявність сервісних центрів у вашому регіоні можна уточнити на сайті [www.redmond.companу/ua/services](http://www.redmond.companу/ua/services).**

## KAZ

*Пайдалану алдында пайдалану бойынша нұсқаулықты мұқият оқып шығыңыз да, оны анықтамалық ретінде сақтап қойыңыз. Аспапты дұрыс пайдалану оның қызметінің мерзімін ұзартады.*

**Бұл нұсқаулықтағы қауіпсіздік шаралары мен нұсқаулар құралды қолдану кезінде туындауы мүмкін барлық жағдайларды қамтымайды. Бұл құрылғымен жұмыс кезінде қолданушы ақылға сүйеніп, абай әрі мұқият болуы тиіс.**

## CAҚTAHУ ШAPAPAPЫ

- Өндiрiшi қауiпciзiкi техникаcының талаптарын және бұйымды пайдалану ережелерiн сақтамаудан туындаған зақымдар үшiн жауап бермеiдi.
- Бұл электр аспап пәтерлерде, қала сыртындағы үйлерде мен өнеркәсiптiк емес пайдаланудың кез келген басқа осындай жағдайларда пайдаланыла алады. Құрылғыны өнеркәсiптiк немесе кез келген мақсатсыз пайдалану бұйымды тиiстi түрде пайдалану шарттарын бұзы бойып саналады. Бұл жағдайда өндiрiшi ұқтымал сақдалрлар үшiн жауап бермеiдi.
- Аспапты ашық ауада пайдалануға тыйым салынады: құрылғы корпусының iшiне су немесе бөгде заттардың түсуi оны қатты зақымдауы мүмкiн.
- Аспап корпусын суға батыруға немесе оны су ағынына салуға ТЫЙЫМ САЛЫНАДЫ!*
- Бұл аспап физикалық, жүйке немесе психикалық ауытқулары бар немесе тәжiрибесi мен бiлiмi жетiспейтiн адамдардың (оның iшiнде балалардың) қолдануына арналмаған, мұндай тұлғалар қадағаланып, олардың қауiпciздiгi үшiн жауап беретiн тұлға осы аспапты қолдануға қатысты нұсқау жасалған жағдайлардан басқа. Балалардың аспаппен, оның жинақтаушыларымен, сонымен қатар зауыттық орамымен ойнауына жол бермеу мақсатында қадағалап отыру қажет. Құрылғыны тазалау және қызмет көрсетудi балалар ересектердiң қарауыңыз жасамауы тиiс.
- Аспапты өздiгiнiзбен жөндеуге немесе құрылымына өзгерiс енгiзуге тыйым салынады. Қызмет көрсету және жөндеу бойынша барлық жұмыстарды авторландырылған сервiс-орталық жасауы керек. Бiлiксiз жасалған жұмыс аспаптың бұзылуына, жаракат пен мүлiк зақымдануына әкелiп соқтыруы мүмкiн.

*НАЗАРАУДАРЫҢЫЗ!* *Аспапты кез келген ақауларда пайдалануға ТЫЙЫМ САЛЫНАДЫ.*

**Техникалық сипаттамалар**

Үлгі..... SkySocket RSP-2025
Кернеу.....110–240 В, 50 Гц
Максималды қуаты..... 60 Вт
Цокольдің стандарты..... E27
Корпусының материалы..... отқа төзімді пластик
Басқару түрі.....қолмен, қашықтықтан (*Ready for Sky*)
Жұмыс индикциясы.....дыбысты
Деректерді беру хаттамасы.....Bluetooth v4.0
Операциялық жүйелерінде қолдау.....iOS, Android
Кернеудің кенет түсіп кетуінен қорғау.....бар
Габаритті өлшемдер..... 85 × Ø42 мм
Таза салмақ.....51 г

**Жинақ**

Ақылды цоколь..... 1 дана
Пайдалану жөніндегі нұсқаулық..... 1 дана
Сервiстi кiтапша..... 1 дана

*Өндiрiшi келесi өзгерiстер туралы қосымша хабарландырусыз өз өндiрiн жетiлдiру барысында дизайн, жинақталуға, сонымен қатар бұйымның техникалық сипаттамаларына өзгерiстер енгiзуге құқылы. Техникалық сипаттамаларда ±10% қателiкке жол берiледi.*

**Аспаптың құрылымы А1**

- Корпус
- Басқару батырмасы

### I. ПАЙДАЛАНА БАСТАУ АЛДЫНДА

Бұйым мен оның құрамдастарын қорاپтан абайлап шығарыңыз. Барлық орау материалдары мен жарнамалық жапсырмаларды алып тастаңыз.

*Корпусағы ескертетiн жапсырма, жапсырма-көрсеткiш (бар болса) және бұйымның сериялық нөмiрi бар кестешенi орынында мiндеттi түрде сақтаңыз!*

*Тасымалдау немесе төмен температураларда сақтаған сап аспапты қосар алдында кем бөгеден 2 сағатқа бөлме температурасында ұстау керек.*

Әзірлеудің алдында құрылғы сыртқы және көзге көрінетін ішкі бөліктерінде зақым, жарық және басқа ақау жоқтығына көз жеткізіңіз.

### II. ҚҰРАЛДЫ ПАЙДАЛАНУ

*Құрал жарықдиодлы және люминесцентті лампалармен жұмыс істеуге арналған. Қыздыру лампаларымен құралды пайдалануға ТЫЙЫМ САЛЫНАДЫ (оның ішінде галогенді).*

**Құралды пайдалану**

- Өзіңіздің планшетіңізге немесе смартфоныңызға (қолданылатын құрылғының операциялық жүйесіне байланысты) App Store немесе Google Play қосымшалар дүкенінен *Ready for Sky* қосымшасын жүктеніз.
- Ready for Sky* қосымшасын іске қосыңыз, аккаунты жасаңыз және экрандағы көмекші сөздерді орындап отырыңыз.
- Бейімдегіш розетканы электр желісіне қосыңыз, құрал күту тәртібіне өтеді (басқару батырмасының индикаторы жанбайды).
- Қол жетімді құралдар тізімінен қосылатын құралды таңдап алыңыз. Индикатор жыпылықтағаныша, басқару батырмасын басып, ұстап тұрыңыз.
- Батырманы жіберіңіз, синхрондау үрдісі басталады, жасыл және қызыл индикаторлар кезектесіп жанады.Синхрондау үрдісінен кейін құрал жұмысқа дайын тәртібіне өтеді.
- Құралды қашықтықтан басқарумен ажырату және бұрын күту тәртібінде қосылған құрылғылар туралы ақпаратты жою мүмкіндігі үшін, басқару батырмасын басыңыз және қызыл индикатор жанғаныша ұстап тұрыңыз. Батырманы жіберіңіз, құрал күту тәртібіне өтеді.

*Тұрақты байланысты қамтамасыз ету үшін уялы құрылғы құралдан 10 метрден астам емес жерде болуы керек.*

## III. АСПАП КҮТІМІ

**Тазалау туралы жалпы ұсыным**

Құралды тазалауға кіріспес бұрын, оның электр желісінен ажыратылғанына көз жеткізіңіз. Құралдың тұрқын жұмсақ матамен сүртіп отырыңыз. Қайтадан пайдалану немесе сақтау алдында құралдың барлық бөлшектерін жақсылап құрғатыңыз.

*Аспап корпусын суға батыруға немесе су ағынына түсіруге ТЫЙЫМ САЛЫНАДЫ! Құралдың корпусының ішіне немесе қосылған қабдарлау аялға түсінуіне жол бермеңіз.*

*Аспапты тазалағанда қатты майлықты немесе губканы, абразивті пастаны пайдалануға ТЫЙЫМ САЛЫНАДЫ. Сонымен қатар, кез келген химиялық агрессивті немесе заттар үшін қолдануға басқа заттарды пайдалануға болмайды.*

**Сақтау және тасымалдау**

Құралды құрғақ желденетін жерде жылыту аспаптарынан алыс және тікелей күн сәулелерден алыс сақтаңыз.

Тасымалдау және сақтау кезінде құралдың зақымдануына және/немесе ораманың бүтіндігіне әкелуі мүмкін құралды механикалық әсерлерге ұшыратуға тыйым салынады. Құралдың орамасын су мен басқа да сұйықтықтардан сақтау қажет.

## IV. СЕРВИС-ОРТАЛЫҚҚА ЖОЛЫҒАР АЛДЫНДА

Ақаулық	Мүмкін болатын себептері	Жою әдістері
Құрал іске қосылмайту	Құрал жарық беру құралының патронымен онша тығыз етіп қосылмаған	Құралдың патрона тығыз бекітілгеніне көз жеткізіңіз
Құрал іске қосылмайту	Электр қуатын ажыратқыш, патрон немесе электр розеткасы істемейді	Қуатты ажыратқыш, патрон және электр розеткасының дұрыс жұмыс істейтініне көз жеткізіңіз.
Синхронизациядау немесе аспаптан мобилді құрылғыға деректерді беру талпынысы жасалмады	Ұялы құрылғыда Bluetooth функциясы ажыратылған	Ұялы телефонда Bluetooth функциясын қосыңыз
	Ұялы құрылғыдағы <i>Ready for Sky</i> қосымшасы белсенді емес	Ұялы құрылғыдағы <i>Ready for Sky</i> қосымшасын ашыңыз
	Құрал пен мобилділік құрылғы бір-бірінен өте алыс жерде болады немесе радиосигнал кедергіні кездестіреді	Құрылғылардың арасындағы қашықтықтың радио-сигнальды өтуі үшін 10 метрден асатынына және кедергілер жоқ екеніне көз жеткізіңіз.

*Егер қателікті дұрыстай алмасаңыз, авторизацияланған сервiстiк орталыққа жүзiгiңiз.*

*НАЗАР АУДАРЫҢЫЗ!* *Ready for Sky қосымшасының жұмысында қандай-да бір істен шығу орын алған кезде сервiстiк орталыққа жүзiну мiндеттi емес. REDMOND техникалық қолдау қызметiне барыңыз және Ready for Sky жұмысындағы істен шығу және/немесе қателiктердi жою бойынша бiздiң мамандардан кеңес алыңыз. Сiздiң ұсынiстарыңыз бен қосымшаның жұмысы жөнiндегi ескертiлерiңiз кезектi жанар-ту кезiнде ескерiлетiн болады. Сiздiң елiңiздегi REDMOND өнiмiнiң пайдаланушыларын қолдау қызметiнiң байланыс мәліметтерiн [www.redmond.companу](http://www.redmond.companу) сайтынан қарауға болады. Сiзге осы сайттағы керi байланыс нысанын таптыра отырып көмектi алуға болады.*

### V. КЕПiЛДiКТi МiНДЕТТЕМЕЛЕР

Осы бұйымға сатып алынған саттен 12 ай мерзіміне кепілдік беріледі. Кепілдік кезеңі ішінде дайындаушы жөндеу бөлшектерді ауыстырады немесе барлық бұйымды ауыстыру жолымен кез келген зауыттық ақауларды жоюға міндеттенеді. Кепілдік тек сатып алу күні түпнұсқалық кепілдік талонында дүкен мерімен және сатушы қолымен расталған жағдайда ғана күшіне енеді. Осы кепілдік тек бұйым пайдалану бойынша нұсқаулыққа сәйкес қолданылған, жөнделмеген, бұзылмаған және онымен дұрыс жұмыс істемеге нәтижесінде зақымданбаған, сонымен қатар бұйымның толық жинағы сақталған жағдайда танылады. Осы кепілдік бұйымның табиғи тозуына. Бұйымның қызмет мерзімі мен оған кепілдікті міндеттемелердің қолданыс мерзімі бұйым сатылған немесе өндірілген кезден есептеледі (егер сату күнін анықтау мүмкін болмаса).

Аспап өндірілген күнді бұйым корпусының сәйкестендіру жапсырмасындағы сериялық нөмірден табуға болады. Сериялық нөмір 13 бөлгіден тұрады. 6-шы және 7-ші бөлгілер айды, 8-ші – құрылғының шығарылған жылын білдіреді.

0	0	0	0	0	1	1	2	3	3	3	3	3
1 – өндiрiлген айы (01 – қаңтар, 02 – ақпан, … 12 – желтоқсан)	2 – өндiрiлген жылы (1 – 2011 ж., 2 – 2012 ж. … 0 – 2020 ж.)	3 – үлгiнiң сериялық нөмiрi										

Өндiрiшi бекiткен аспаптың қызмет ету мерзiмi бұйымның пайдаланылуы осы нұсқаулық пен қолданылатын техникалық стандарттарға сәйкес жүрiуi жағдайында сатып алынған күнiнен 3 жыл құрайды.

*Орамды, пайдаланушы нұсқаулығын, сонымен қатар аспаптың өзiн қалдықтарды қайта өңдеу бойынша жергiлiктi бағдарламаға сәйкес пайдаға асыру керек. Қоршаған ортаға қанжырлық бiлдiрiңiз: мұндай бұйымдарды әдеттегi тұрмыстық қоқыспен тастамаңыз.*

## VI. КЕПiЛДiК ҚЫЗМЕТ КӨРСЕТУДiң ШАРТТАРЫ

Осы бағдарлама таяу сатылған күннен 12 ай ішінде кепілдік міндеттемелерді қамтиды немесе өндірілген кезден есептеледі (егер сату күнін анықтау мүмкін болмаса). Тек клиент кепілдік қызмет көрсету шарттарын ұстанғанда ғана мерзімдер қолданылады.

Осы кепілдік өнеркәсіптік және/немесе коммерциялық мақсатта пайдаланылатын бұйымдарға таралмайды. Осы кепілдік келесі жағдайда қолданады: егер кепілдік талон дұрыс толтырылды, сатылған күні, мөр, сатушы мен сатып алушының қолы, аппараттың сериялық нөмірі бар. Кепілдік талонда көрсетілген деректерге өзгеріс енгізуге, оларды өшіруге немесе қайта жазуға тыйым салынады. Кепілдік талонға өзгерістер енгізілгенде бұйымға кепілдік қызмет көрсетілмейді.

**Кепілдік келесіден туындаған зақымдары бар бұйымдарға таралмайды:**

- дұрыс пайдаланбау, ұқиысыз қолдану, дұрыс қоспау, ілеспе нұсқаулықты ұстанбау;
- дұрыс пайдаланбау, ұқиысыз қолдану немесе жазатайым оқиға себепінен туындаған механикалық, жылулық және басқа зақымдардан;
- тазалал және ауыстырып тұрды талап ететін сүзгілерді, шаш жинағыштарды және басқа бөліктер мен аксесуарларды уақытында тазаламаудан;
- ішіне бөгде зат, сұйықтық, жәндіктер, кеміргіштер және т.б. түсуінен;
- электр бауы зақымдануынан;

- осы бұйымды пайдалану ережелерінде көрсетілгеннен басқа кернеумен немесе қоректендіретін желінің стандартты параметрлеріне сәйкес келмейтін желіге қосудан;
- бұйым құрылымы өзгерістерін туындатқан біліксіз жөндеуден және басқа ара-ласудан;
- тойтарылмас күш әсерінен (өрт, тасқын, найзағай және басқа);
- бұйымның ыстыққа төзімді емес бөліктеріне жоғары сыртқы температураның әсерінен;
- сериялық нөмірі өзгертілген, жойылған немесе анық басылмаған.

Кепілдік нақты тозу мерзімі бар тораптар, механизмдер мен аксесуарларға (шаң сорғыш щеткалары, мультипiргiштердiң металл табақтары мен күйiкке қарсы жабындылары бар пісіруге арналған қалыптар, шыршын сыққыштардың тор-пышақтары, пышақтар, қаптар-шаң жинағыштар, ауыстырылатын сүзгілер, сусабындар, сұйықтықтар және т.б.), сонымен қатар аккумуляторлық қоректену көздерінен және қоректену батареяларына таралмайды. Пайдалану бойынша нұсқаулыққа сәйкес кепілдіктің әрекетіне аспапқа кезеңді қызмет көрсету бойынша жұмыстар жатпайды.

**Сiздiң аймақта сервiстiк орталықтардың бары туралы ақпаратты сондай-ақ [www.redmond.companу/services](http://www.redmond.companу/services) сайтынан нақтылауға болады.**

**Қазақстан Республикасында пайдаланушы қолдау қызметі: тел. 8-800-080-53-36 (Қазақстан Республика бойынша телефон соғу тегін).**

## ENG

*Carefully read all instructions before operating the appliance and save them for future reference. By carefully following these instructions you can considerably prolong the service life of your appliance.*

**The safety measures and instructions contained in this manual do not cover all possible situations that may arise during the operation of the appliance. When operating the device the user should be guided by common sense, be cautious and attentive.**

## IMPORTANT SAFEGUARDS

- The manufacturer is not responsible for injuries caused by failure to comply with the safety requirements and operation rules of the appliance.
- This appliance is intended to be used for nonindustrial use in household and similar spheres of application. Industrial application or any other misuse will be regarded as violation of proper service conditions. Should this happen, manufacturer is not responsible for possible consequences.
- Do not operate the appliance outdoors If water or any foreign object gets into the device housing it may result in serious damage of the appliance.

*DO NOT immerse the housing in water or wash it under running water!*

- This appliance can be used by children aged from 8 years and above and persons with reduced physical, sensory or mental capabilities or lack of experience and knowledge if they have been given supervision or instruction concerning the use of the appliance in a safe way and understand the hazards involved. Children shall not play with the appliance. Keep the appliance and its cord out of reach of children aged less than 8 years. Cleaning and user maintenance shall not be made by children without supervision.
- No modifications or adjustments to the product are allowed. All the repair works should be carried out by an authorized service centre. Failure to do so may result in device and property damage or injury.

*CAUTION! Do not use the appliance in case of any malfunctions.*

**Technical Specifications**

Model..... SkySocket RSP-2025
Voltage.....110–240 V, 50 Hz
Max load.....60 W
Socket standard.....E27
Body material.....heat-resistant plastic
Type of control.....manual, remote (Ready for Sky)
Operation indication.....audible
Data transmission standard.....Bluetooth v4.0
Supported operating systems.....iOS, Android
Surge protection.....available
Overall dimensions..... 85 × Ø42 mm
Net weight.....51 g

**Package Includes**

Smart socket.....1 pc.
User manual.....1 pc.

*The manufacturer reserves the right to make any modifications to design, packaging, or technical specifications of the product without prior notice. The specification allows an error of ±10%.*

**Parts of the appliance A1**

- Housing
- Control button

### I. PRIOR TO FIRST USE

Carefully remove the device and its accessories from the packaging. Dispose of all packaging materials.

*Keep all warning labels, including the serial number identification label located on the housing.*

*After transportation or storage at low temperatures allow the appliance to stay at room temperature for at least 2 hours before using.*

Ensure that outer and visible inner parts of the appliance are not damaged, do not have chips and other defects.

## II. OPERATION

*The device is designed to be used only with LED and fluorescent bulbs. DO NOT use the device with incandescent bulbs (including halogen).*

**Use**

- Download the Ready for Sky application from the App Store or Google Play (depending on the operating system of your device) to your smartphone or tablet.
- Start the Ready for Sky application, create an account, and follow the on-screen prompts.
- Screw the smart socket with a bulb installed into the socket of a de-energized light fixture. Plug the light fixture into the mains.
- From the list of available devices select the device you want to connect. Press and hold down the control button until your hear three short beeps.
- Release the button to start pairing. Once pairing is complete, the device will enter standby mode.
- To disable remote control and clear the information about previously connected devices, in standby mode press and hold the control button until you hear a long beep. Release the button and the device will enter standby mode.

*To ensure stable communication, the mobile device should be no more than 15 meters away from the appliance.*

### III. CLEANING AND MAINTENANCE

Before you start cleaning the appliance, make sure that it is unplugged. Use soft damp cloth or sponge to clean the housing.

*DO NOT immerse the housing in water or wash it under running water!*

*DO NOT use a sponge or tissue with hard or abrasive surface or abrasive pastes. DO NOT use any chemically aggressive substances.*

**Storage and transportation**

Store the assembled appliance in a dry, ventilated place away from heating appliances and direct sunlight.

During transportation and storage, do not expose the device to mechanical stress that may lead to damage of the device and/or violation of the package integrity.

Keep the device package away from water and other liquids.

### IV. BEFORE CONTACTING SERVICE CENTER

Problem	Possible cause	Solution
The device does not turn on.	The device is not fitted properly in the light fixture socket. <p>The power switch, light fixture socket or the electrical outlet is not working.</p>	Make sure the device is fitted properly in the socket. <p>Check that the power switch, light fixture socket or the electrical outlet is working properly.</p>
The attempt of synchronizing has failed	Bluetooth function on the mobile device is disabled <p>Ready for Sky app on the mobile device is deactivated</p>	Enable Bluetooth function on the mobile device <p>Run the Ready for Sky app on the mobile device</p>
	Sync devices are too far	Ensure devices are located within 15 metres from each other

*In case you didn't manage to eliminate the defects, please, refer to the authorized service centre.*

*NOTE! In case any failure occur in the operation of the Ready for Sky Guard app, it is not obligatory to apply to the service centre. Apply to REDMOND technical support service and obtain the consultation of our specialists on error elimination and/or failure in Ready for Sky operation. Your comments and suggestions concerning application operation will be taken into account upon successive update. Contact data of user support service of REDMOND appliances can be found in your country on the website [www.redmond.companу](http://www.redmond.companу). You may also obtain the help, filling the contact form provided on the website.*